

UUS

RENAULT ESPACE E-TECH FULL HYBRID

200 hj



ruumikus on alati tõeline luksus

Ajatu kontseptsiooni kuuenda põlvkonnana taasleiutab uus Renault Espace E-Tech full hybrid 7- kuni 5-kohalise linnamaasturi. Selle disainis ühinevad voolav siluett ja jõulised jooned üheks tervikuks. Selle 200 hj E-Tech full hybrid mootor, uuel tasemel mugavus ja uuenduslikud tehnoloogiad pakuvad uut lähenemist reisimisele.



E-Tech full hybrid 200 hj mootor pakub kuni 1100 km sõiduulatust¹.

7- või 5-kohaline versioon

pakiruumi maht kuni 777 l²

984 cm² openR süsteemi ja head-up displei ekraanipind³

200 hj võimsusega mootor

kuni 1100 km sõiduulatust¹

32 täiustatud juhiabisüsteemi

¹ Täis kütusepaagiga WLTP tsüklis.

² 5-kohalisel versioonil ette nihutatud tagaistme korral

³ openR süsteemi ekraan 774 cm² ja head-up displei 210 cm², saadaval lisavarustusena sõltuvalt versioonist.

menüü

01. disain

02. salongi mugavus

03. sõidunauding

04. multimeedia

05. täiustatud juhiabisüsteemid

06. isikupärastamine

elegantne disain

Peenelt vormitud esiosa, voolav siluett, saledad jooned ja klaasist panoraamkatus* - uus Renault Espace E-Tech full hybrid tutvustab täiesti teistsugust nägemust premium-klassi linnamaasturist.



C-kujuline valgussignatuur koos full LED tuledega.



* saadaval sõltuvalt versioonist

versioon esprit Alpine

Versioon esprit Alpine on äratuntav oma Schiste Satin halli värvi, sportliku esisplitteri ja musta ruudulise radiaatorivõre järgi. 20" grafiithalli värvi musta teemantlõikega valueljed daytona ja esprit Alpine embleemid on selle eksklusiivse isikupära tunnistajaks.



Alpine vaimsus torkab silma ka salongis: Alcantara® elementidega tekstiilpolstrit kaunistavad sinised pealisõmblused, peatugedel on eksklusiivsed tikitud logod ning alumiiniumpedaalid lisavad sisemusele dünaamikat. Nappa naha ja Alcantaraga® kaetud roolil on sini-valge-punased õmblused.



premium-klassi mugavus

Võta istet ruumis, kus kõik on loodud suurendama su heaolu. Naudi pedantselt kujundatud interjööri, mis mahutab kuni 7 inimest ja millele lisab valgust enam kui 1m² suurune klaasist panoraamkatus¹. Salongi saab vastavalt su vajadustele ümber paigutada, et pakkuda sulle optimaalset mugavust.



Rooli taga kutsub sind esimeses klassis reisima hele liivahall tepitud nahast³ iste, millel on nii soojendus² kui ka massaažifunktsioon². Ergonoomiliselt täiusliku juhiistme ees laiuvad ekraanid kogupindalaga⁴ 984 cm².



¹ saadaval sõltuvalt versioonist

² standardvarustusena iconic versioonil

³ kõik selles dokumendis kirjeldatud nahkistmed on kaetud osaliselt täisnaha ja osaliselt tekstuurse kattega tekstiiliga. Lisainfot kasutatud materjalide kohta küsi palun oma müügikonsultandilt.

⁴ openR süsteemi ekraan 774 cm² ja head-up displei 210 cm², saadaval lisavarustusena sõltuvalt versioonist.

ruumikas interjäär

7- või 5-kohalises paigutuses saavad kõik reisijad nautida suurt liikumisvabadust: 22 cm nihutatav tagumine istepink pakub üht suurimat põlveruumi¹ omas kategoorias.



Teises istmerekas on jalaruumi 32 cm ning istme seljatuge saab kallutada kuni 31°. Kolmandas istmerekas on jalaruumi 13 cm ning istme seljatoe kalle on kuni 14°.



Elektriline tagaluuk avaneb automaatselt, kui oma jalga tagumise kaitseraua all liigutad. Selle mahutavus kohaneb su vajadustega: kuni 777 liitrit 5-kohalisel versioonil² kui istepink on ette nihutatud ja 1818 liitrit kui teise istmerea seljatoed on alla klapitud.



Salongis on rohkem kui 40 liitrit panipaiku, millest 25 liitrit esiosas. Taga reisijate käsutuses on 2,2 l uksetaskud ja topsihoidjad keskmises käetoos.



¹ allikas: A2MACIT ja Renault uuring / 2022

² 667 l 7-kohalisel versioonil

Harman Kardon® Hi-Fi klassi heli

Ümbritse end kontsertsaali meenutava helikeskkonnaga. 485 W Harman Kardon® helisüsteemi 12 kõlarit paiknevad uksepaneelidel, armatuurlaua servades ja pakiruumis ning taasesitavad täpselt kõiki 3D-heli detaile.



2 kõrgsageduskõlarit armatuurlaua servades, 2 madalsageduskõlarit esiuste ja 2 tagauste paneelides, 2 surround-kõlarit, 1 eesmine keskkõlar ning 2 kõrgsageduskõlarit ja 1 subwoofer pagasiruumis.

03. sõidunauding

E-Tech full hybrid mootor

E-Tech
full hybrid
200 hj

kuni
80%
linnasõitudest
elektrilises režiimis¹

kuni
130 km/h
elektrilises režiimis¹

kuni
1100 km
sõiduulatus²

alates
4,6 l/100 km
kütusekulu³

alates
104 g/km
CO₂ emissioon³



Sõida kuni 80% linnasõitudes elektrilises režiimis ja naudi kuni 40%⁴ kütusesäästu. Akut laetakse aeglustusel ja pidurdusel automaatselt, mistõttu pole vaja seda vooluvõrgust laadida.

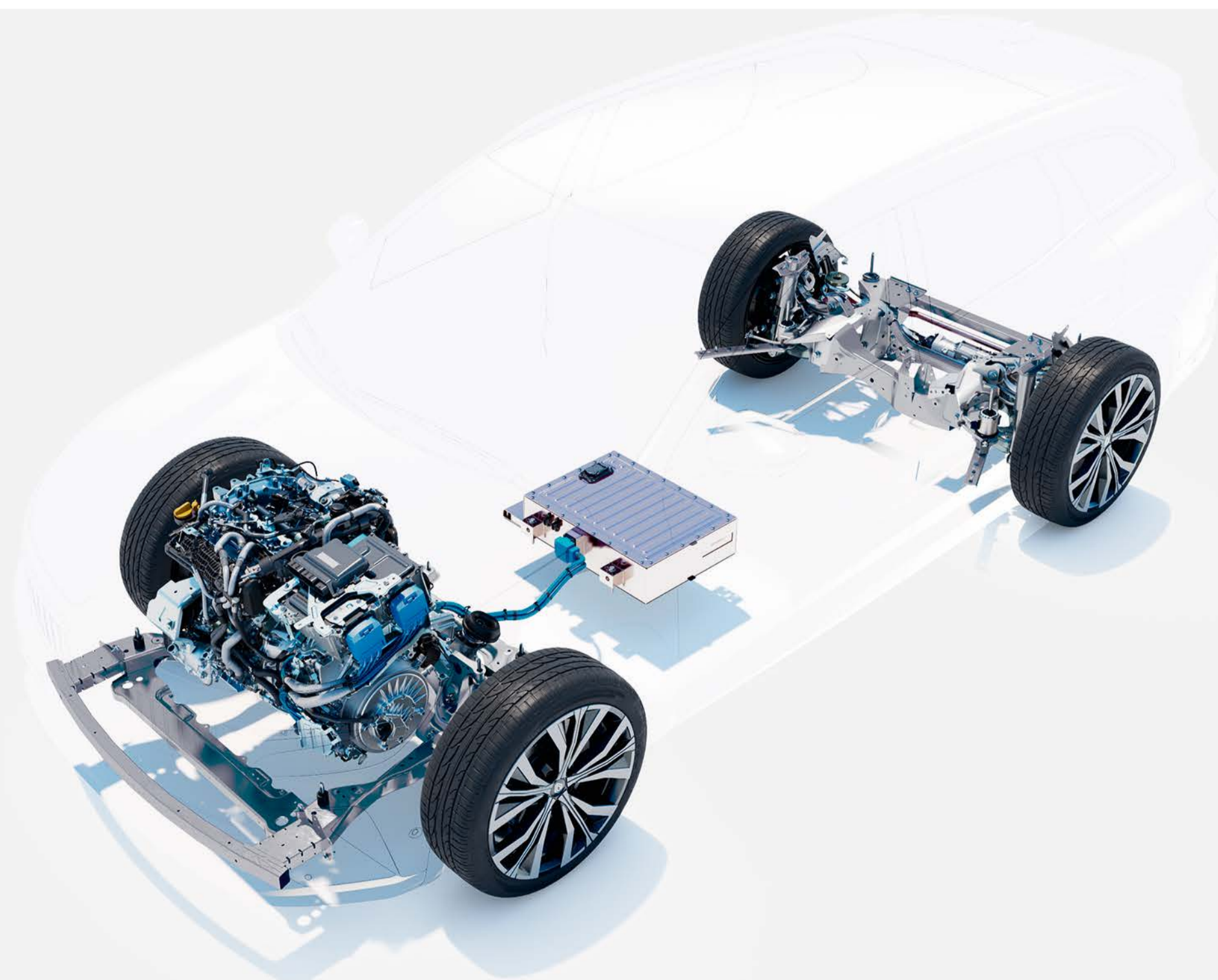

¹ sõiduaeg, sõltuvalt aku laetuse tasemest ja juhi sõidustiilist / Renault' sisemised andmed / 2022

² täis kütusepaagiga WLTP andmetel

³ kütusekulu 4,61-4,91 l/100 km ja CO₂ emissioon 104-110 g/km, sertifitseeritud andmed sõltuvalt versioonist / WLTP andmetel / allikas: UTAC / juuli 2022

⁴ E-Tech full hybrid mootoril võrreldes mild hybrid sõiduki mootoriga, WLTP City andmetel / allikas: UTAC ja IDIADA / september 2022.

4Control advanced

4Control advanced¹ süsteemi nelikroolimine muudab sõitmise tundlikumaks, täpsemaks ja ohutumaks. Täielik kontroll sõiduki üle kurvides ja pöörangutel.



10,4 m pöörderingi läbimõõt on võrreldav linnaautoga.

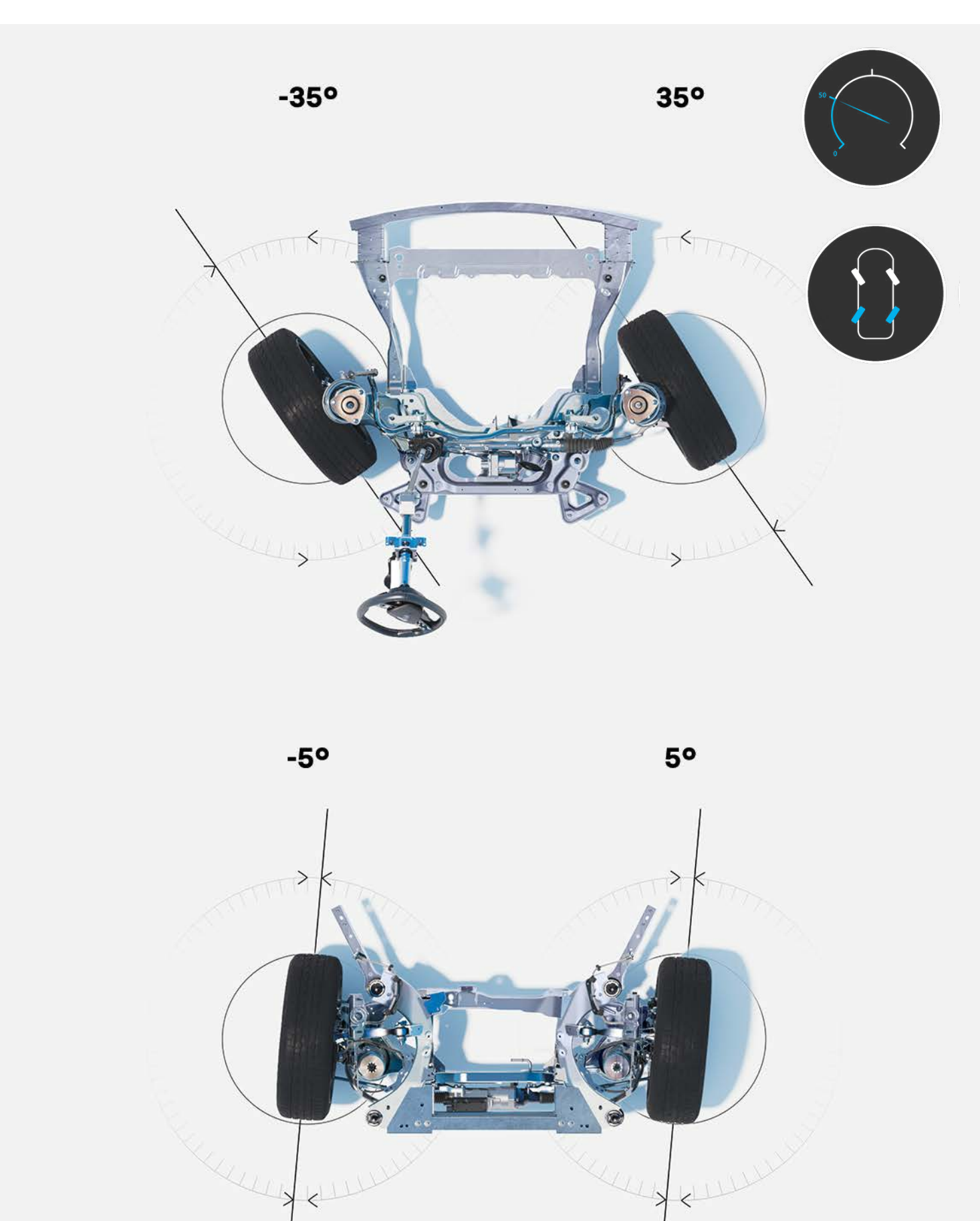

Kiirustel kuni 50 km/h keeravad tagarattad esiratastele vastupidises suunas, mis vähendab pöörderaadiust ja hõlbustab manööverdamist.

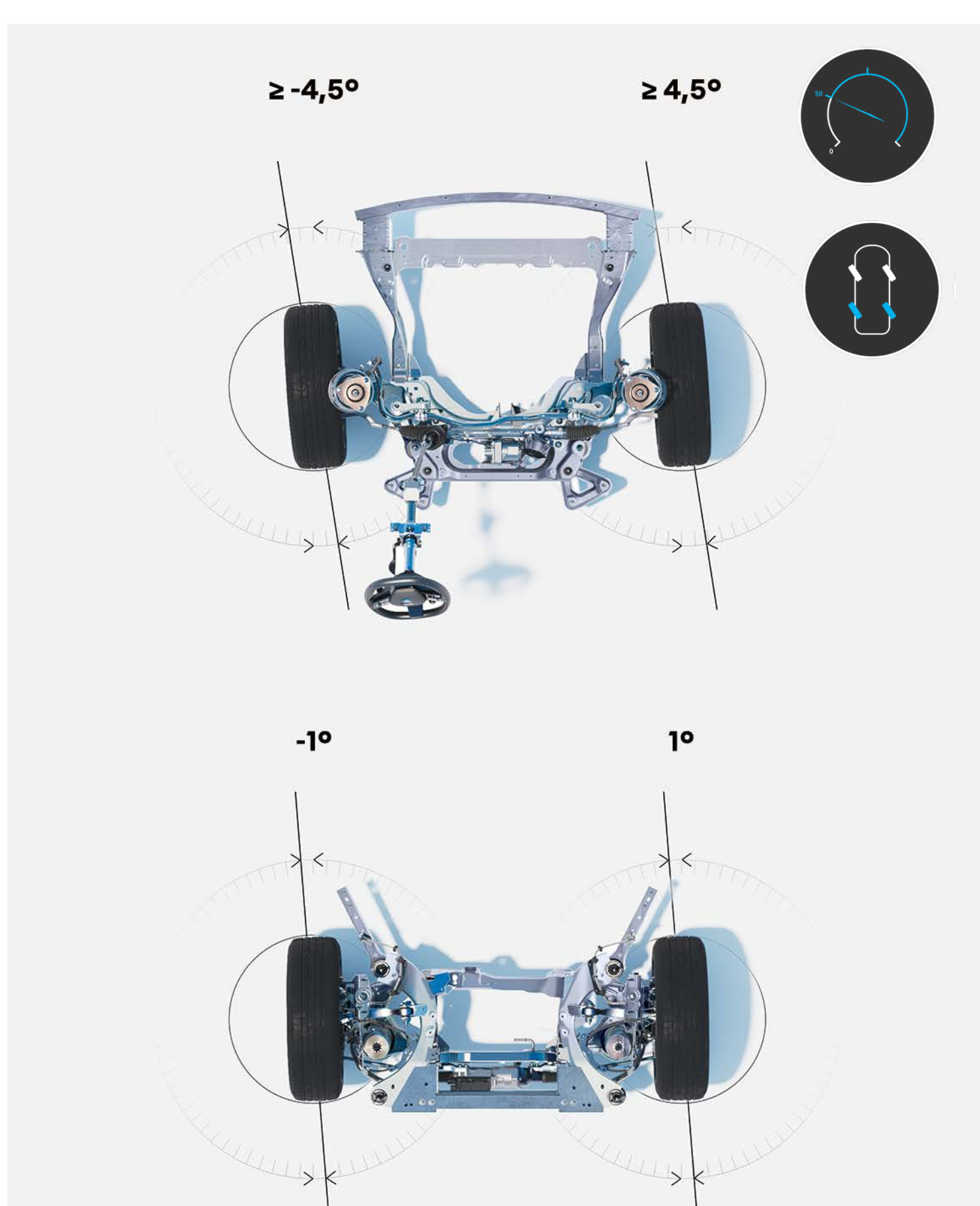

Kiirustel üle 50 km/h hakkavad tagarattad keerama esiratastega samas suunas. See tagab parema teelpüsivuse ja suurendab ohutust.

¹ saadaval sõltuvalt versioonist

04. multimeedia

multimeediasüsteem openR link koos sisseehitatud Google'i teenustega

Naudi reisimisel erakordset kvaliteeti, mida pakub võrguühendusega openR link multimeediasüsteem^{1, 2} koos sisseehitatud Google'i teenustega^{1, 2}. Sinu ees paikneb 774 cm² kõrge resolutsiooniga ekraan, mis pakub ligipääsu rikkalikule valikule võrguteenustele ja sisule.



Waze, SongPop for Renault, Amazon Music... Google Play's on saadaval kuni 39 ainulaadse sisuga rakendust.



waze 

Waze on sotsiaalne navigatsioonirakendus, mis pakub reaalsajas liiklusinfot. Waze'ga reisimine kindlustab suurema meelerahu.



Lisa oma autosõitudele rütmi muusikamänguga **SongPop for Renault**. Mängi koos pere või sõpradega ja taasavasta suurimad muusikahitid!

music 

Naudi liikvel olles muusikat ja meelelahutust rakendusega **Amazon Music**, mis sisaldub tasuta su Amazon Prime'i tellimuses.

L'Équipe for Renault 

Kuula kõiki spordisündmusi otseülekanal rakendusega **L'Équipe for Renault**.



Vivaldi browser on tõhus ja kiire veebibrauser, mis ei riku su privaatsust.



RadioPlayeri abil saad igal ajal otse juurdepääsu kõikidele oma lemmikraadiojaamadele.



Kabriol - esimene lastele mõeldud geograafiline asukohta tuvastav ja geograafilised andmed, mis aitavad reisil su lastel aega veeta.



Avasta enda ümber olevaid lugusid geograafilise asukoha seotud kommentaaridega rakendusega **Karacal**. Muuda iga reis ainulaadseks seikluseks.



Oled mänguks valmis? Teid ootavad viktoriinid, mõistatused ja väljakutsed! Tänu Renault'ile ja **Les Incollables**[®] haridusloojale saab reisimisest kogu pere ühine seiklus.



EasyPark'i abil saad planeerida ja broneerida parkimiskohti miljonite parkimiskohtade ulatuses üle Euroopa. Sisesta oma sihtkoha aadress või navigeeri kaarti kasutades.

Sybel 

Sybel on ainulaadne platvorm, millelt leida oma lemmik taskuhäälõngud ja võid avastada uut originaalloomingut, nagu audioraamatuid, dokumentaale jms.

¹ sõltuvalt asukohariigist

² My Renault, Google Maps ja Google Assistant võrguteenused on tasuta saadaval 5 aasta jooksul alates sinu auto üleandmise kuupäevast.

Google, Google Maps, Google News, Waze jt on Google LLC kaubamärgid.

"Hei, Google!" – räägi sellega, kui soovid marsruuti planeerida, sõidurežiimi muuta või salongi temperatuuri seadistada. Häälkäskluste assistent¹ on alati sinu käsutuses.



Google Maps¹ tagab täpse navigatsiooni ka siis kui võrguühenduses esineb katkestusi, informeerides sind suletud teelõikudest, liiklusmuudatustest, teetöödest jms.



¹ My Renault, Google Maps ja Google Assistant võrguteenused on tasuta saadaval 5 aasta jooksul alates sinu auto üleandmise kuupäevast.

Google, Google Maps, Google News, Waze jt on Google LLC kaubamärgid.

multi-sense tehnoloogia

Mootori reageering ja heli, rooli jäikus, meeleoluvalgustus ja juhiekraani seaded... Multi-sense tehnoloogia pakub nelja sõidurežiimi, et saaksid sõidukogemust vastavalt oma eelistustele isikupärastada.



05. täiustatud juhiabisüsteemid



32 täiustatud juhiabisüsteemi

Osana human first programmist pakub uus Renault Espace E-Tech full hybrid 32 täiustatud tehnoloogial põhinevat juhiabisüsteemi, et tagada sinu ja su kaasreisijate ohutus

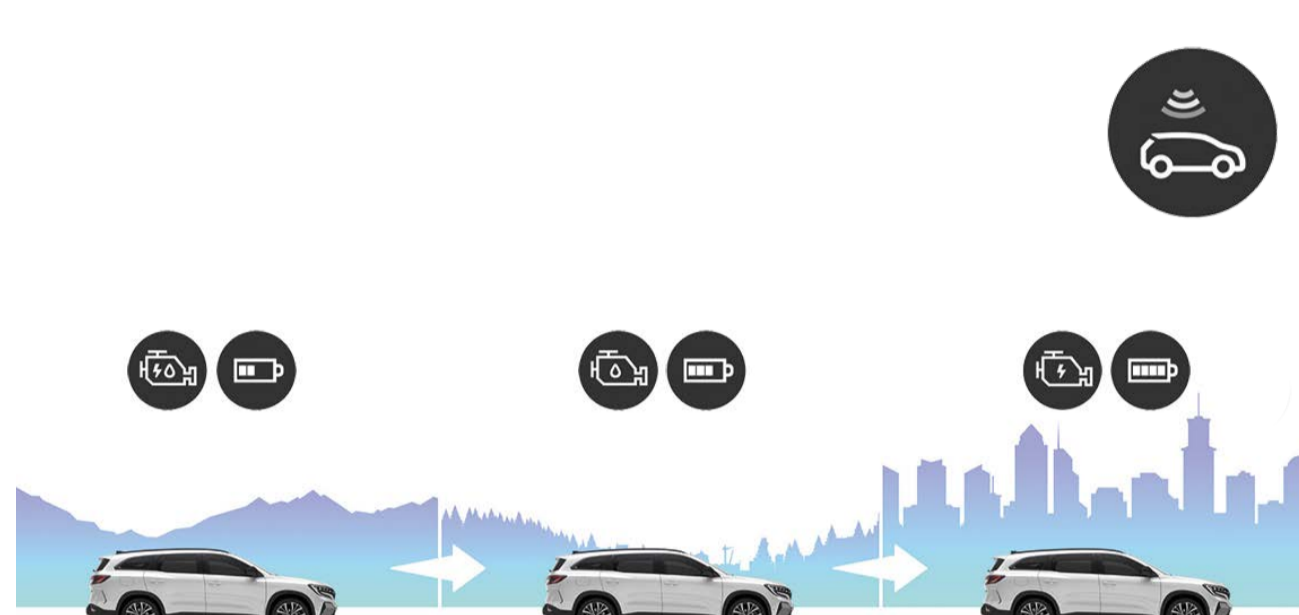

ennustav hübriidsõidusüsteem

Su auto analüüsib pidevalt teekonda ja lülitub ennetavalt sise põlemismootori, hübriid või täiselektrilisele režiimile, kui oled läbimas linna, mõnda suuremat tõusu või liiklusummikut. Tulemuseks on auto parem jõudlus ja väiksem kütusekulu.

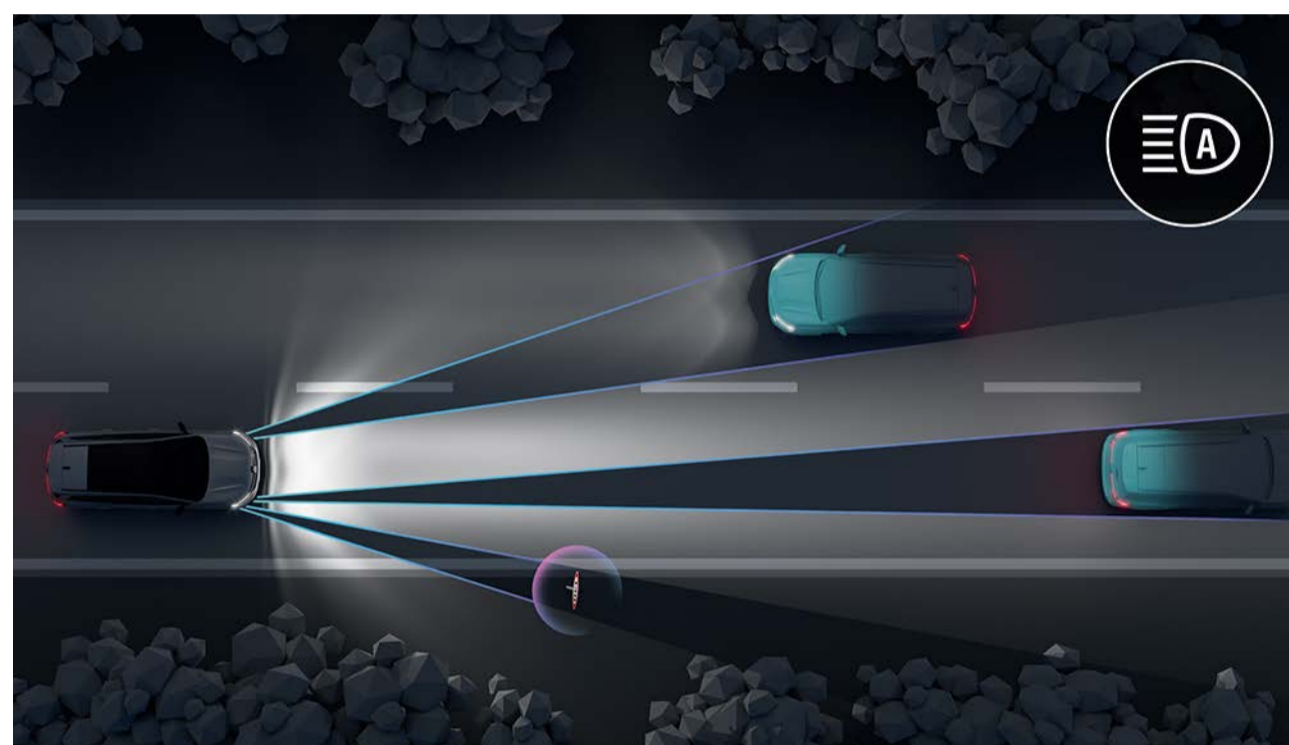

esituled LED matrix vision

Süsteem kohandab valgusvihu kuju automaatselt ümbritsevatele liiklus- ja ilmastikuoludele vastavaks, et vältida pimestamist ja optimeerida öist nähtavust.

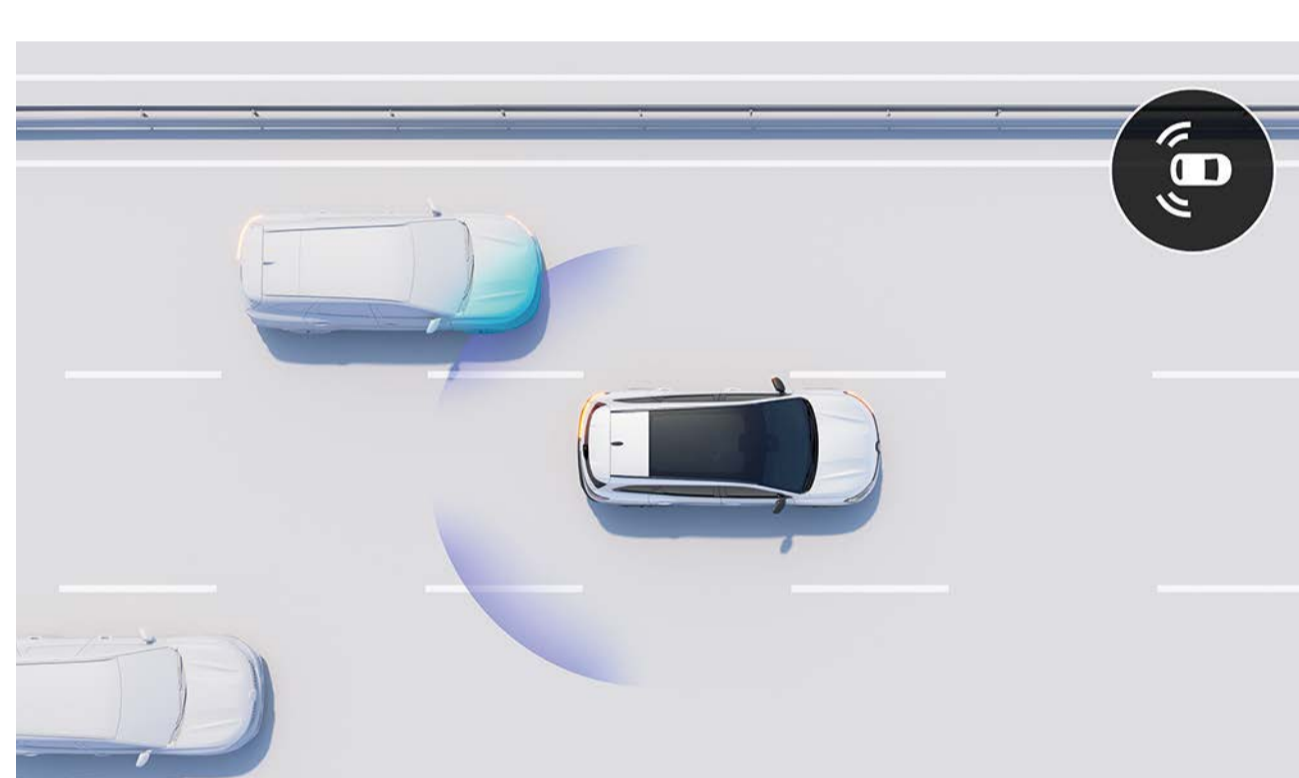

pimenurga hoiatussüsteem koos sõiduraja vahetamise assistendiga (BSI)

Auto hoiatab sind võimalikust kokkupõrkeohust sõidukiga, mis on sinust möödasõidul kui plaanid rida vahetada. Kokkupõrkeohu korral korrigeerib see automaatselt ja kohe auto liikumistrajektoori.

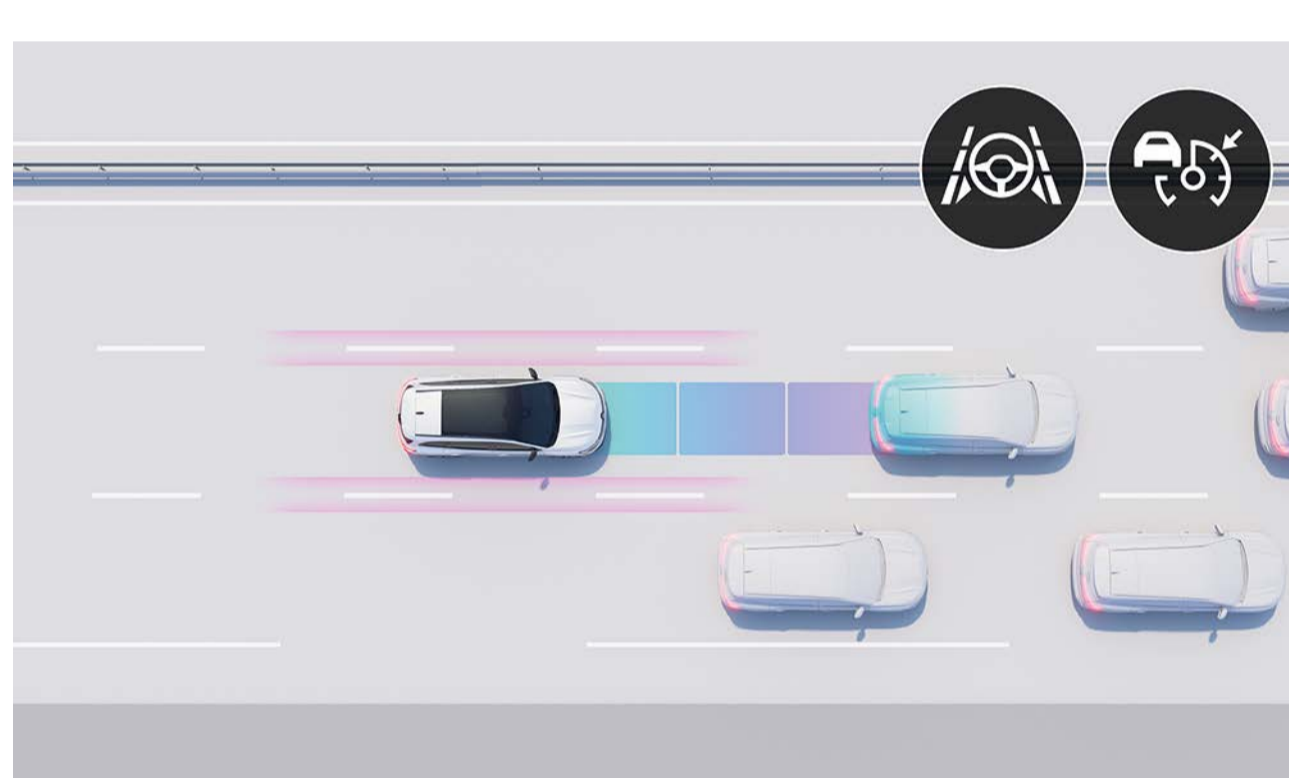

active driver assist

See süsteem reguleerib su auto liikumiskiirust, võttes arvesse liiklusolusid, hoides ohutut pikivahet ja kindlustab su püsimise oma sõidurajal. Kui liiklusvoog peatub, jääb auto seisma ning hakkab hiljem automaatselt liikuma.



360° vaatega 3D-kaamera

4 kaamerat, mis kuvavad 360° pildi sõiduki lähiümbrusest, võimaldavad sul vabalt kõiki vajalikke manöövreid sooritada.



automaatne hädapidurdussüsteem tagurdamisel (R-AEB)

See süsteem tuvastab auto taga asuvad takistused ja peatab ohu korral sõiduki automaatselt.

sõitmine

- active driver assist: kohanduv intelligentne püsikiirusehoidik* + sõiduraja hoidmise assistent
- 9,3" head-up displei
- mäletstardiassist
- ohutu pikivahe hoiatussüsteem
- haagise stabiilsuskontroll
- ennustav hübriidsõidusüsteem*
- kiirusepiiraja
- püsikiirusehoidik
- kohanduv püsikiirusehoidik
- kohanduv intelligentne püsikiirusehoidik*

tuled

- automaatne kaug- ja lähitulede vahetus
- esituled LED Adaptive Vision (koos integreeritud udutulede funktsiooniga)
- esituled LED matrix vision

parkimine

- tagumised parkimisandurid
- eesmised parkimisandurid
- külgmised parkimisandurid
- 360° vaatega 3D-kaamera
- tagurdamise funktsiooniga
- iseparkimisüsteem Easy Park Assist

ohutus

- sõiduraja vahetamise hoiatussüsteem (BSI)
- sõidurajalt lahkumise hoiatussüsteem (LDW)
- sõiduraja hoidmise assistent (LKA)
- pimenurga hoiatussüsteem (BSW)
- aktiivne hädapidurdussüsteem koos vasakpöörde abifunktsiooniga
- automaatne hädapidurdussüsteem tagurdamisel (R-AEB)
- aktiivne hädapidurdussüsteem koos jalakäijate ja ratturite tuvastusfunktsiooniga (AEBS)
- parkimiskohalt väljatagurdamise assistent (RCTA)
- sõiduraja hoidmise hädaabisüsteem (ELKA)
- liiklusmärkide tuvastussüsteem (TSR)
- sõidukiiruse hoiatussüsteem koos liiklusmärkide tuvastusfunktsiooniga (OSP)
- reisijate ohutu väljumise hoiatussüsteem (OSE)
- juhi väsimuse hoiatussüsteem (DAA)

* Tasuta 5 aastaks

06. isikupärastamine

värvivalik



nocturne sinine (mv)



schiste satin hall (s)¹



pärlvalge (pm)



kiltkivihall (mv)



leekpunane (mv)



säravmust (mv)

pm: pärlmuttervärv

s: satiinvärv

mv: metallikvärv

¹ saadaval ainult versioonile esprit Alpine.

Pildid on illustratiivsed.

06. isikupärastamine

sisekujundus



techno

- pehme vahuga kaetud armatuurlaud, ümbritseva valgustusega satiinkroomitud liist ja taaskasutatud materjalist dekoratiivsed elemendid
- ökonahast elementidega kombineeritud hall-must tekstiilpolster



esprit Alpine

- pehme vahuga kaetud armatuurlaud, siniste õmblustega Alcantara® dekoratiivelemendid
- Alcantara® elementidega kombineeritud must tekstiilpolster koos siniste õmblustega
- 3. istmerea polster musta värvi TEP ökonahast (7-kohalisel versioonil)



iconic

- ökonahaga kaetud armatuurlaud koos topeltõmblusega, saarepuust dekoratiivelemendid
- valge riviera nahkpolster¹: valge nappa nahk kombineeritud TEP ökonahast elementidega
- 3. istmerea polster valget värvi TEP ökonahast ilma perforatsiooniga (7-kohalisel versioonil)

¹ kõik selles dokumendis kirjeldatud nahkistmed on kaetud osaliselt täisnaha ja osaliselt tekstuurse kattega tekstiiliga. Lisainfot kasutatud materjalide kohta küsi palun oma müügikonsultandilt.

06. isikupärastamine

polstrid



TEP ökonahast elementidega must tekstiilpolster



Alcantara® elementidega kombineeritud must tekstiilpolster koos siniste õmblustega



valge riviera nahkpolster¹: valge nappa nahk kombineeritud TEP ökonahast elementidega

veljed



19" valueljed komah



20" valueljed daytona



20" valueljed effie

¹ kõik selles dokumendis kirjeldatud nahkistmed on kaetud osaliselt täisnaha ja osaliselt tekstuurse kattega tekstiiliga. Lisainfot kasutatud materjalide kohta küsi palun oma müügikonsultandilt.

06. isikupärastamine

lisavarustus

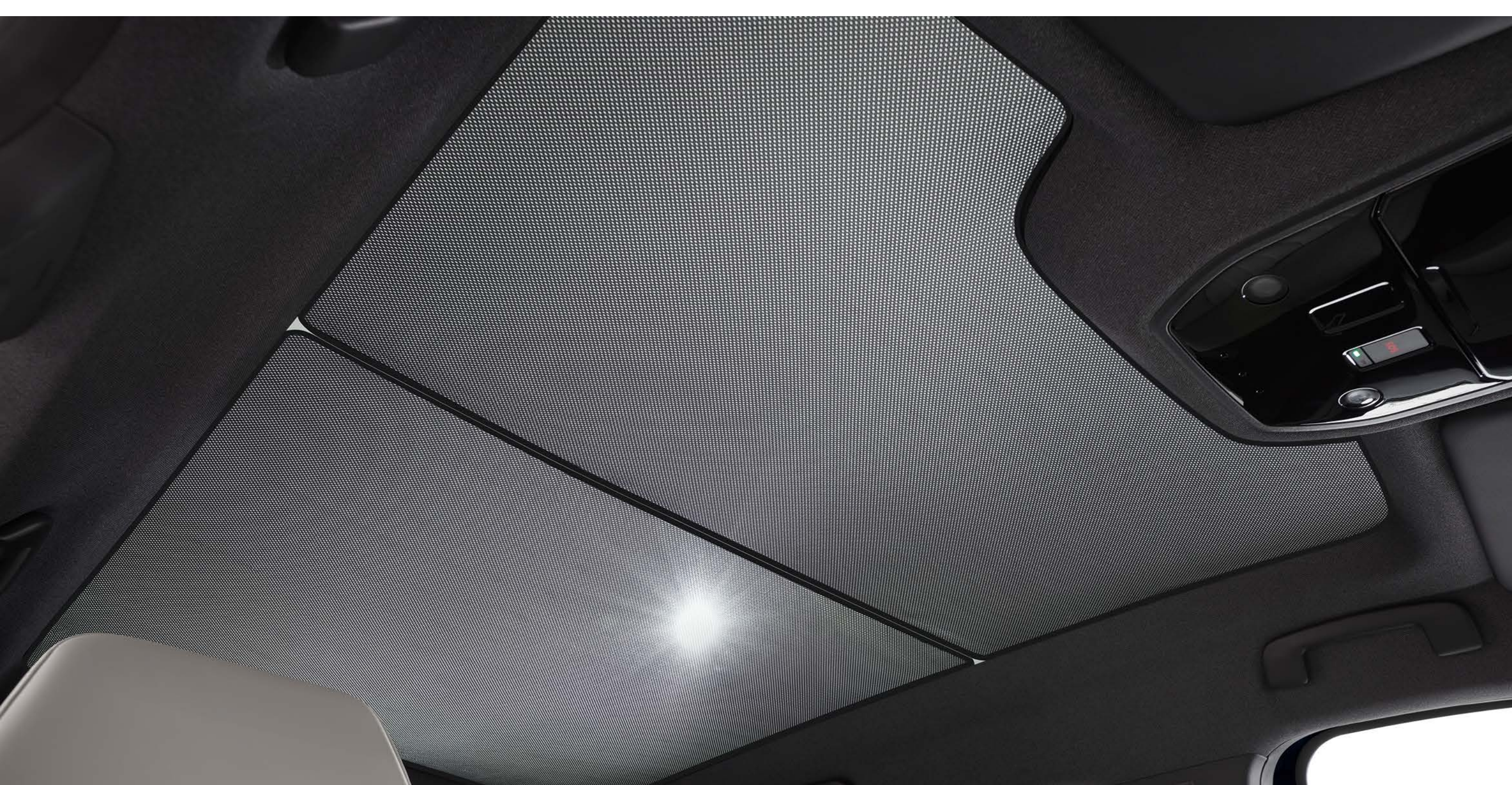

päikesesirm klaasist panoraamkatusele

Tekita päikeselistel päevadel veidi varju päikesesirmiga, mis katab kogu klaasist panoraamkatuse pinna. Paketis sisaldub kaks päikesesirmi kogu katuse jaoks.



multifunktsionaalne jaotur esiistmetele

Multifunktsionaalne jaotur pakub mitmeid nutikaid panipaiku su igapäevaste esemete paigutamiseks.



kaasaskantav tagumine käetugi

Tagaistmel reisijate heaolu suurendamiseks vali panipaigaga kaasaskantav tagumine käetugi, mis pakub täiendavat panipaigaruumi. See on multifunktsionaalne ja seda saab kasutada stiilse seljakotina, nii et saad kõik oma isiklikud asjad kenasti ära paigutada nii salongis kui ka väljaspool autot.



elektriliselt kokkuklapitav veokonks

100% elektriliselt kokkuklapitava veokonksu saab kasutusvalmis seada vaid ühe nupuvajutusega pakiruumis. See avaneb ja klapi end kokku mõne sekundiga, säilitades nii viisi su auto algelise välimuse.



helehall isikupärastamispakett

See lisab su Renault Espace E-Tech full hybrid'ile elegantsi, kaunistades selle esiosa, tagumise kaitseraava alaserva ja küljepeeglite korpuseid.

06. isikupärastamine

mootori tüüp

E-Tech full hybrid 200 hj

kütuseliik

full hybrid + pliivaba bensiin (E10)

maksimaalne võimsus kW EEC (hj) / pööretel (p/min)

146 (200 hj) / 4500 p/min

maksimaalne pöördemoment Nm EEC / pööretel (p/min)

205 + 205 (ei saa kombineerida) / 1750 p/min

aku

tüüp

liitium-ioon

jõudlus

maksimumkiirus (km/h)

175

kiirendus 0-100 km/h (s)

8,8

kiirendus 80-120 km/h (s)

5,8

mõõtmed ja mahutavus

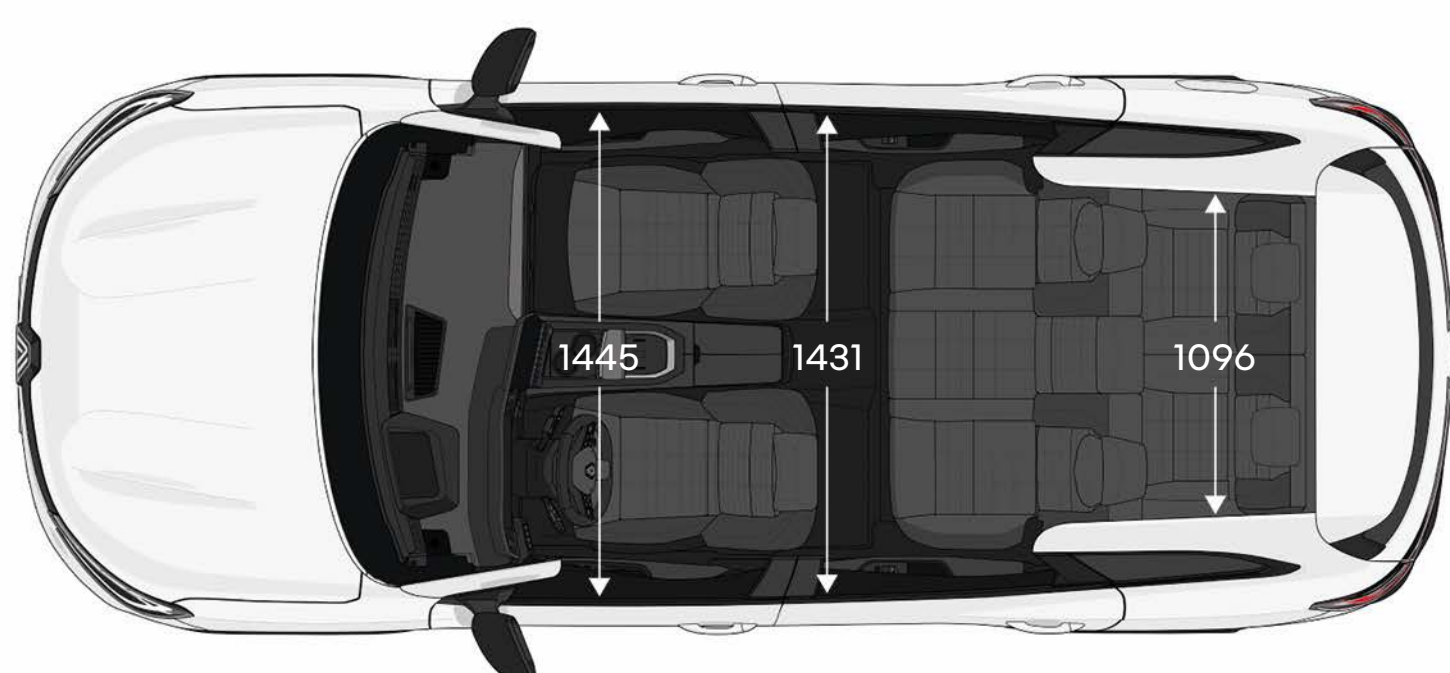
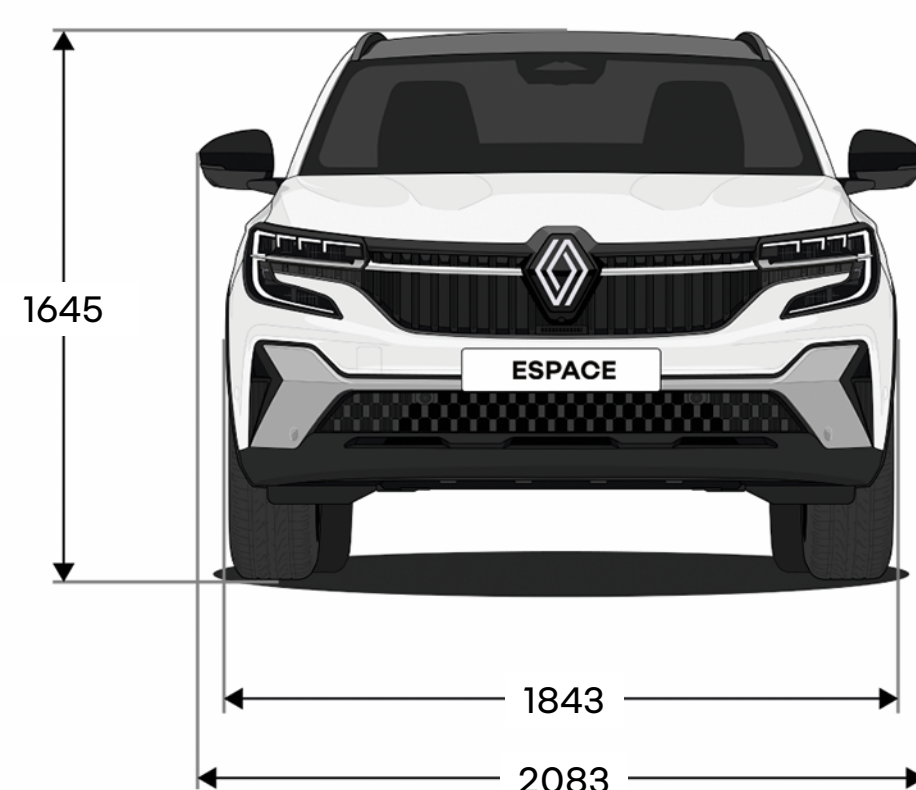
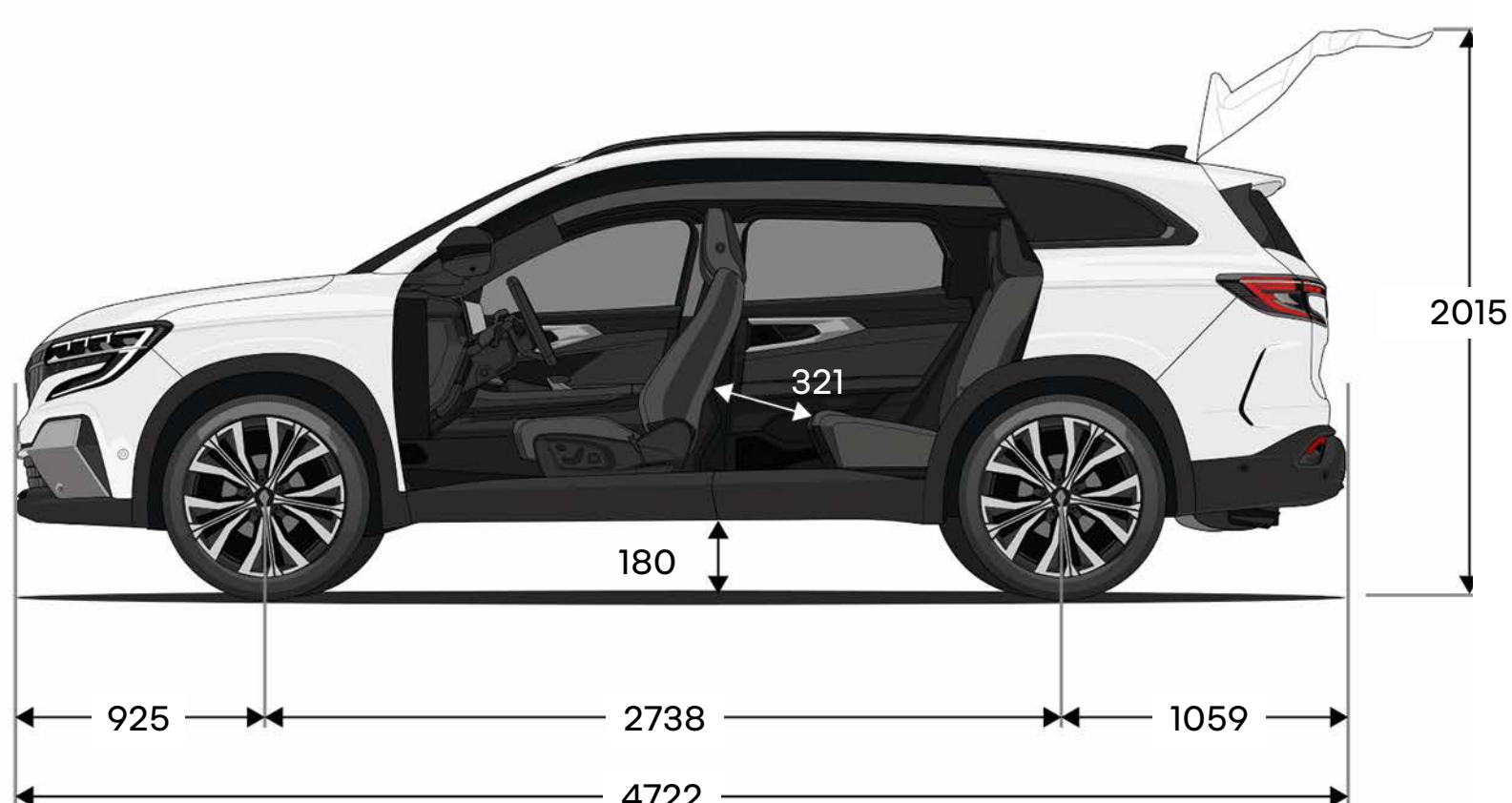

pakiruumi maht (liitrites, VDA standard)

	E-Tech full hybrid	
	5-kohaline	7-kohaline
2-kohaline paigutus	1818	1777
5-kohaline paigutus (istepink võimalikult ette nihutatud)	777	677
5-kohaline paigutus (istepink võimalikult taha nihutatud)	581	477
7-kohaline paigutus	-	159

mõõtmed (mm)



Kasutusele on võetud kõik ettevaatusabinõud, tagamaks, et antud väljaanne on trükkimise ajal täpne ja ajakohane. See dokument on loodud, kasutades tootmiseelseid mudeleid ja prototüüpe. Vastavalt pideva tootearenduse poliitikale jätab Renault endale õiguse igal ajal muuta siin sisalduvaid ja selles kirjeldatud tehnilisi andmeid, sõidukeid ja tarvikuid. Info säärastest muudatustest edastatakse Renault' edasimüüjatele nii kiiresti kui võimalik. Teatud mudelid võivad erineda ja teatud seadmed ei pruugi olla saadaval (standardi, valiku või tarvikuna) sõltuvalt asukohariigist. Värskeima teabe saamiseks võta palun ühendust oma lähima edasimüüjaga. Trükitehnilistel põhjustel võivad selles dokumendis toodud värvid veidi erineda tegelikest värvidest või siseviimistlusest. Kõik õigused on kaitstud. Käesoleva väljaande paljundamine ükskõik millises vormis ja mis tahes viisil, täielikult või osaliselt, on keelatud ilma Renault' eelneva kirjaliku loata.

Publicis - fotod: He&Me, © Renault Marketing 3D-Commerce 20.11.2023

Renault soovitab 

