

RENAULT RAFALE E-TECH FULL HYBRID

200 hj



kõrgemale püüdlemine inspireerib uusi saavutusi

Jõudlust taasleiutama loodud Renault Rafale kupeemaastur avaldab austust margi teedrajavale vaimule – eile Caudron-Renault Rafale'ga õhus, täna maanteel. Sama pühenduvus ja julgus peegeldub ka uuenduslike ja täiustatud tehnoloogiate kasutamises: 200 hj E-Tech full hybrid mootor¹, 4Control advanced süsteem² ja solarbay[®] muudetava läbipaistvusega klaasist panoraamkatus³.



Selles kupeemaasturis saavad kokku tehnoloogia, jõudlus ja manööverdusvõime.

200 hj E-Tech full hybrid mootor⁽¹⁾

4Control advanced süsteem²

solarbay[®] muudetava läbipaistvusega klaasist panoraamkatus³

984 cm² kogupinnaga openR ekraanid ja head-up displei⁴

openR link süsteem koos integreeritud Google'i teenustega^{5,6}

32 täiustatud juhiabisüsteemi

¹ 300 hj E-Tech 4x4 versioon saabub müügile hiljem.

² sõltuvalt versioonist

³ saadaval lisavarustusena, sõltuvalt versioonist.

⁴ 774 cm² openR ekraan ja lisavarustusena 210 cm² head-up displei, sõltuvalt versioonist.

⁵ sõltuvalt asukohariigist.

⁶ My Renault võrguteenused, Google Maps ja Google Assistant on saadaval 5 aasta jooksul alates sinu auto tarnimise kuupäevast. Google, Google Maps, Google News, Waze ja teised kaubamärgid kuuluvad Google LLC-le.

menüü

01. disain

02. sõidunauding

03. salongilahendused

04. täiustatud juhiabisüsteemid

05. isikupärastamine

uus nägemus disainist

Lennundusest inspireeritud Renault Rafale' disain imiteerib lennukikere voolujoonelisust ja täpsust. Oma sportliku silueti, reljeefsete kurvide, jõulise valgussignatuuri ja tagaspoileriga annab Renault Rafale sõnale julgus uue tähenduse.



Esivõre välimust elavdav teemantide muster loob visuaalse ilme ja laiendab logo graafilist mõju.



Sportistmete¹ küljetoed aitavad muuta sõidukogemuse mugavamaks ja istumise fikseeritumaks. Seljatugedel paiknevad Alpine logod süttivad ja pulseerivad nagu süda, kui juht sõidukile läheneb. Polstrit täiendavad sinised, punased ja valged õmblused.



¹sõltuvalt versioonist

02. sõidunauding

uus lähenemine jõudlusele

200 hj E-TECH
FULL HYBRID⁽¹⁾

kuni
80 %
linnasõitudest elektrilises
režiimis²

kuni
130 km/h
elektrilises režiimis²

sõiduulatus kuni
1100 km⁽³⁾

kütusekulu alates
4,7 l/100 km⁽⁴⁾

CO₂ emissioon alates
106 g/km⁽⁴⁾



linnas elektrilises režiimis sõitmine võib vähendada kütusekulu kuni 40%⁵. Akut laetakse automaatselt aeglustusel ja pidurdusel.

Ühtaegu võimas ja tõhus 200 hj E-Tech full hybrid mootor¹ ühendab endas jõudluse ja kütusesäästu. 4Control advanced nelikroolimine¹ muudab liikumistrajektoori selgeks, täpseks ja ohutuks. See aitab kurve ja pöördeid sinu kontrolli all hoida. Linnas manööverdamisel on 10,4 m pöörderingi läbimõõt võrreldav linnaautoga.

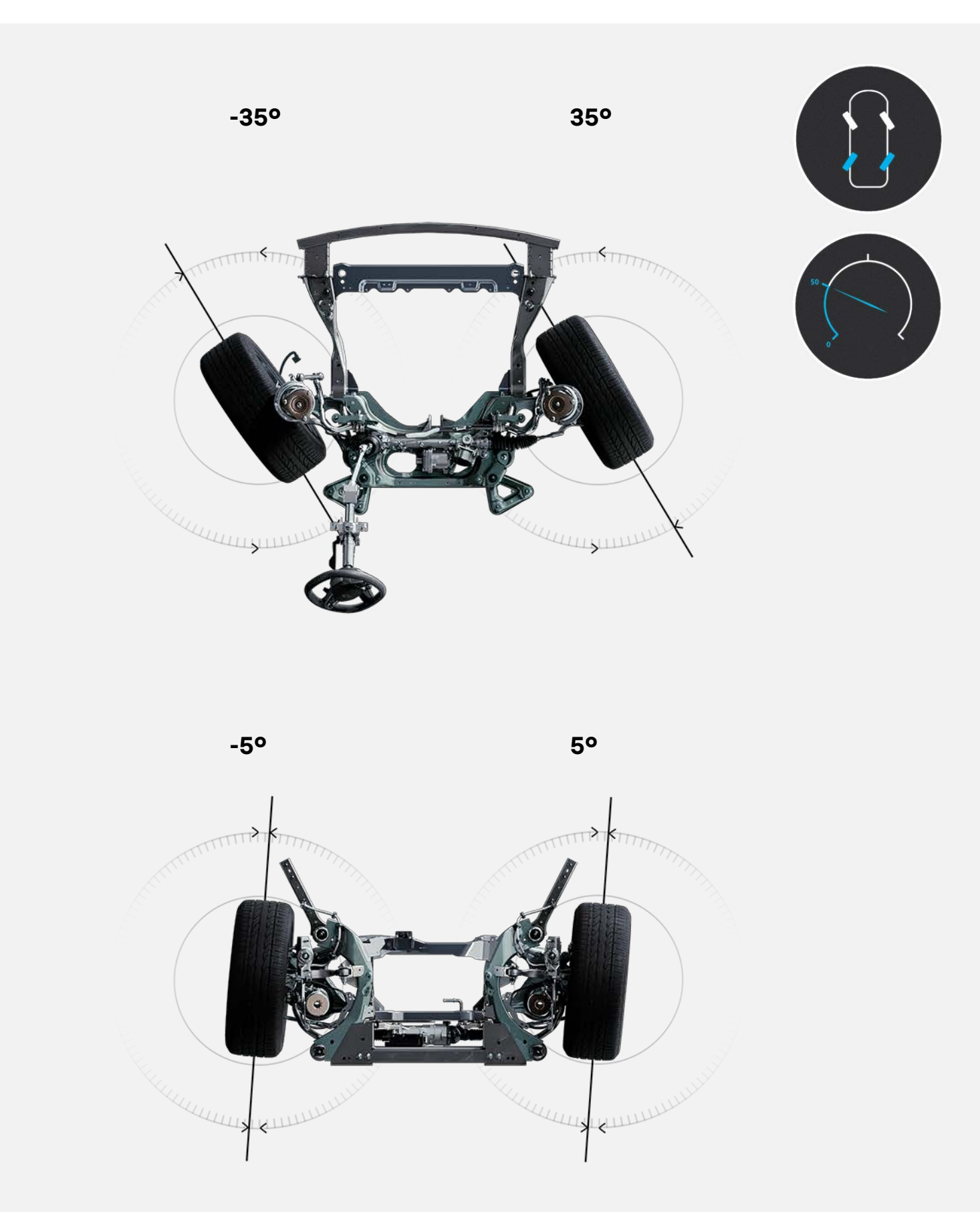

kiirustel kuni 50 km/h pööravad tagumised rattad esiratastega vastupidises suunas, et vähendada pöörderaadiust ja lihtsustada manööverdamist.

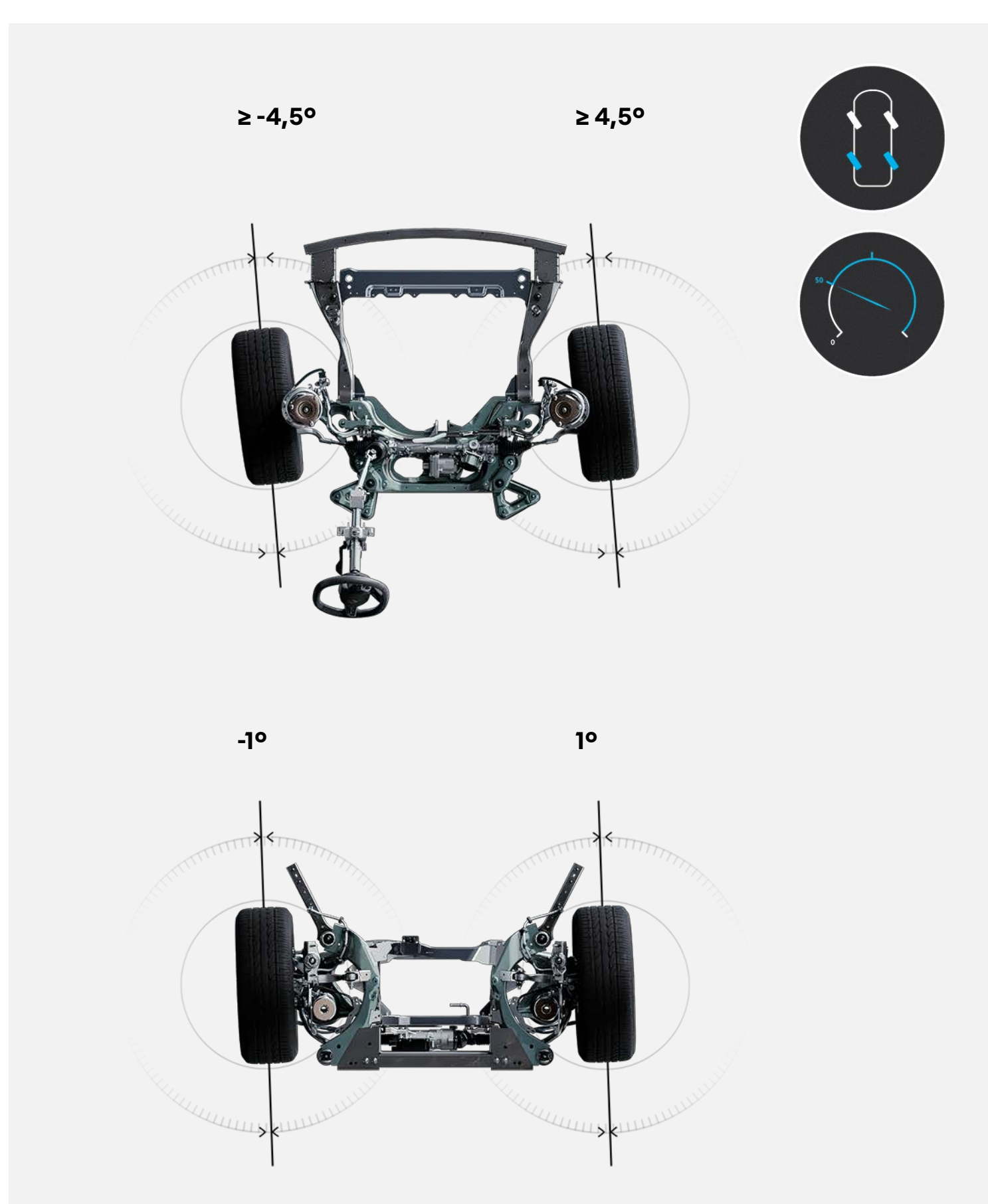

kiirustel üle 50 km/h pööravad tagumised rattad esiratastega samas suunas, et parandada teelpüsivust ja ohutust.

¹ 300 hj E-Tech 4x4 versioon saabub müügile hiljem.

² sõltuvalt aku laetuse tasemest ja juhi sõidustiilist / Renault' sisemised andmed / 2023.

³ täis kütusepaagiga, WLTP andmete põhjal.

⁴ WLTP andmete põhjal.

⁵ Renault' sisemised andmed, WLTP linnatsükli.

uus ajastu salongis

984 cm² kogupinnaga juhile suunatud openR ekraanid koos oma uue kasutajaliidese ja head-up displeiga, võimaldavad sul jälgida olulist infot ilma pilku teel pööramata. Integreeritud Google'i teenustega^{1,2} multimeediasüsteem openR link pakub ligipääsu laiale valikule võrguteenustele. Kasuta Google Mapsi² oma teekondade planeerimiseks ja leia Google Play'st³ enam kui 50 saadaolevat rakendust¹.



Solarbay® muudetava läbipaistvusega klaasist panoraamkatust⁴ saab juhtida käsitsi või Google Assistenti² häälkäskluste abil. 4 läbipaistvuse taset võimaldavad hoida salongis optimaalset valguse ja soojusmugavuse taset nii suvel kui talvel.



4 läbipaistvuse taset (avatud/suletud) ja 2 tsooni (ees/taga).

Tagumine ingenious käetugi on loodud multimeediaseadmete kasutamiseks, mistõttu on sellel panipaigad nutitelefonidele ja tahvelarvutitele, 2 USB-C liidest ja 2 lahtiklapitavat tuge mugavamaks ekraanikasutuseks.

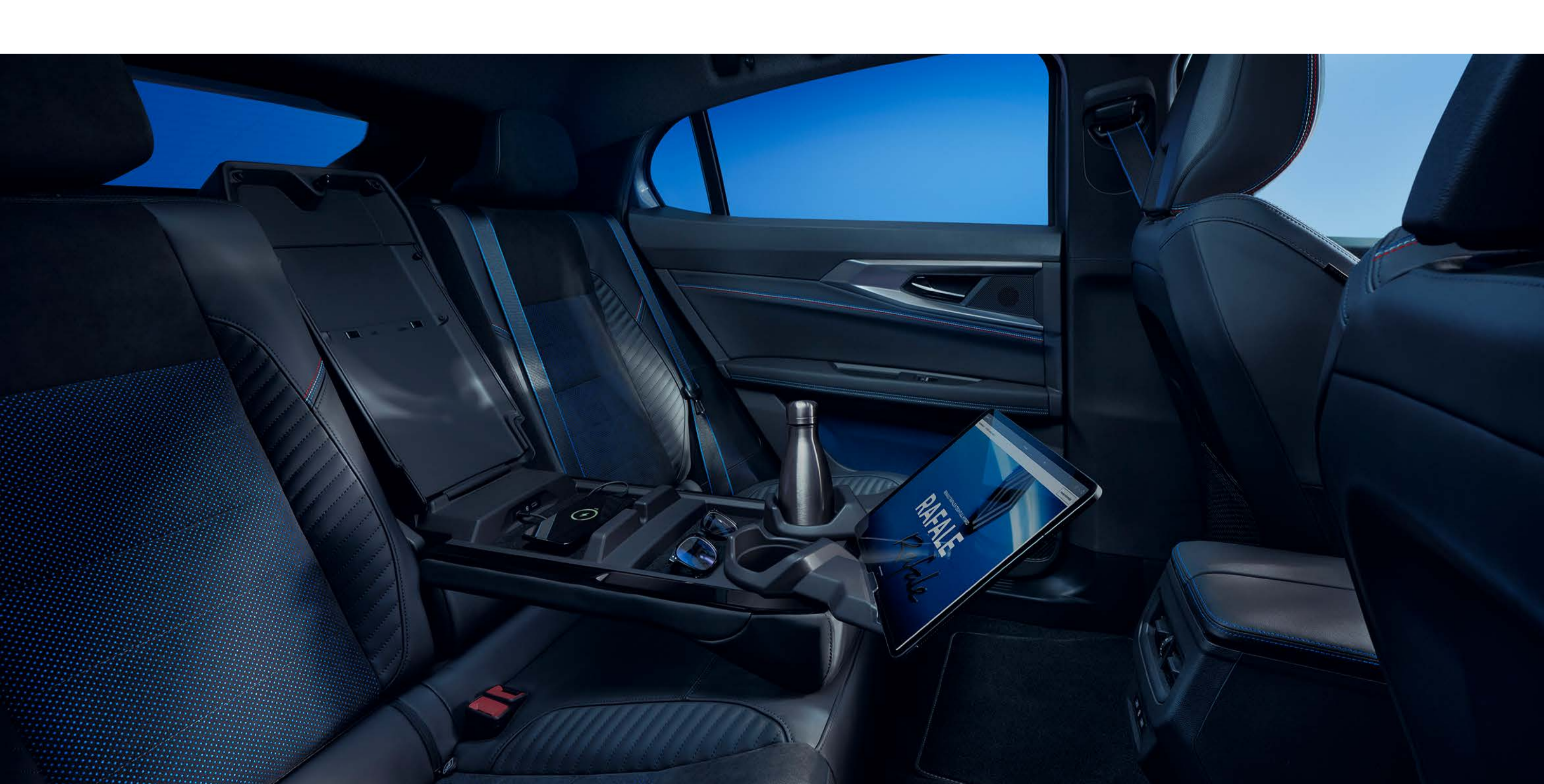

üks suurimaid tagaistme jalaruume turul – 30,2 cm.

¹ sõltuvalt asukohariigist

² My Renault võrguteenused, Google Maps ja Google Assistant on tasuta saadaval 5 aastat alates su auto tarnimise kuupäevast.

³ Google Play'st alla laetavate rakenduste kasutamine nõuab andmesidepaketi olemasolu. Nende rakenduste kasutamiseks jaga oma telefoni andmeside paketi internetiühendust oma Renault'ga.

⁴ saadaval lisavarustusena, sõltuvalt versioonist.

04. 04. täiustatud juhiabisüsteemid



32 täiustatud juhiabisüsteemi

Osana human first programmist on Renault Rafale' varustuses 32 täiustatud juhiabisüsteemi, mis tagavad sinu ja su reisijate ohutuse.



active driver assist: see süsteem reguleerib auto liikumiskiirust, võttes arvesse liiklusolusid, hoides ohutut pikivahet ja kindlustab su püsivuse oma sõidurajal. Kui liiklusvoog peatub, jääb auto seisma ning hakkab hiljem automaatselt liikuma.

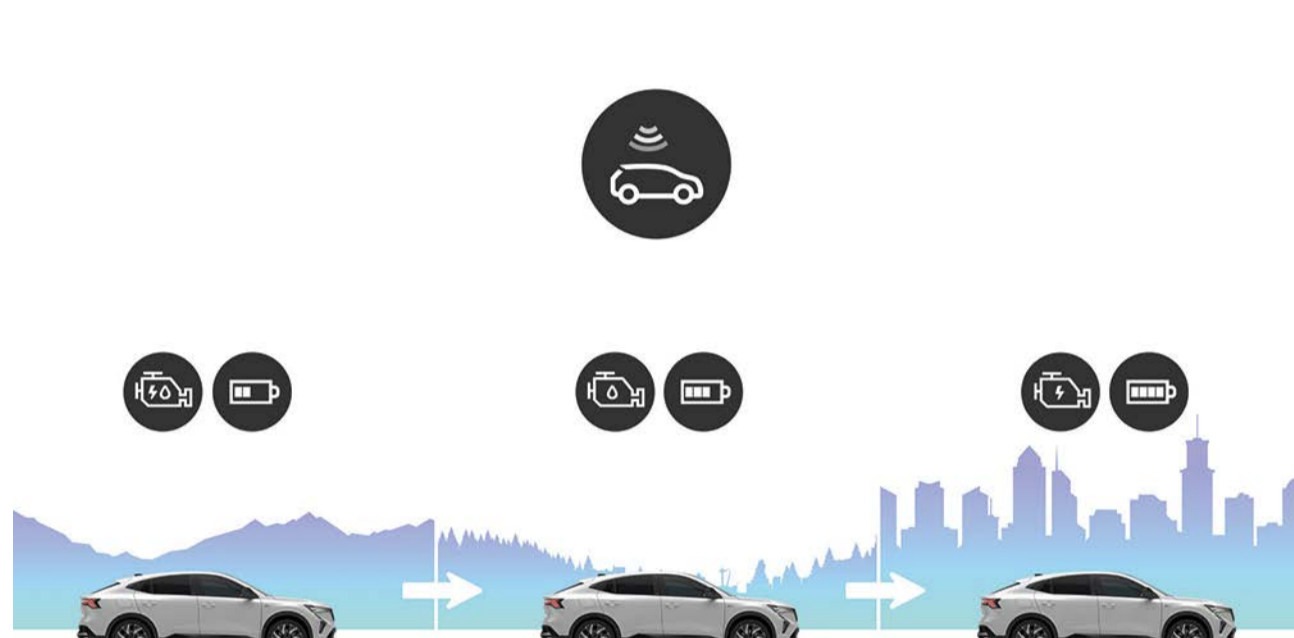

ennustav hübriidsõidusüsteem: su auto analüüsib pidevalt teekonda ja lülitub ennetavalt sise põlemismootori, hübriid või täiselektrilisele režiimile, kui oled läbimas linna, mõnda suuremat tõusu või liiklusummikut. Tulemuseks on auto parem jõudlus ja väiksem kütusekulu.



360° vaatega 3D-kaamera: 4 kaamerat, mis kuvavad 360° pildi sõiduki lähiümbrusest, võimaldavad sul vabalt kõiki vajalikke manöövreid sooritada.

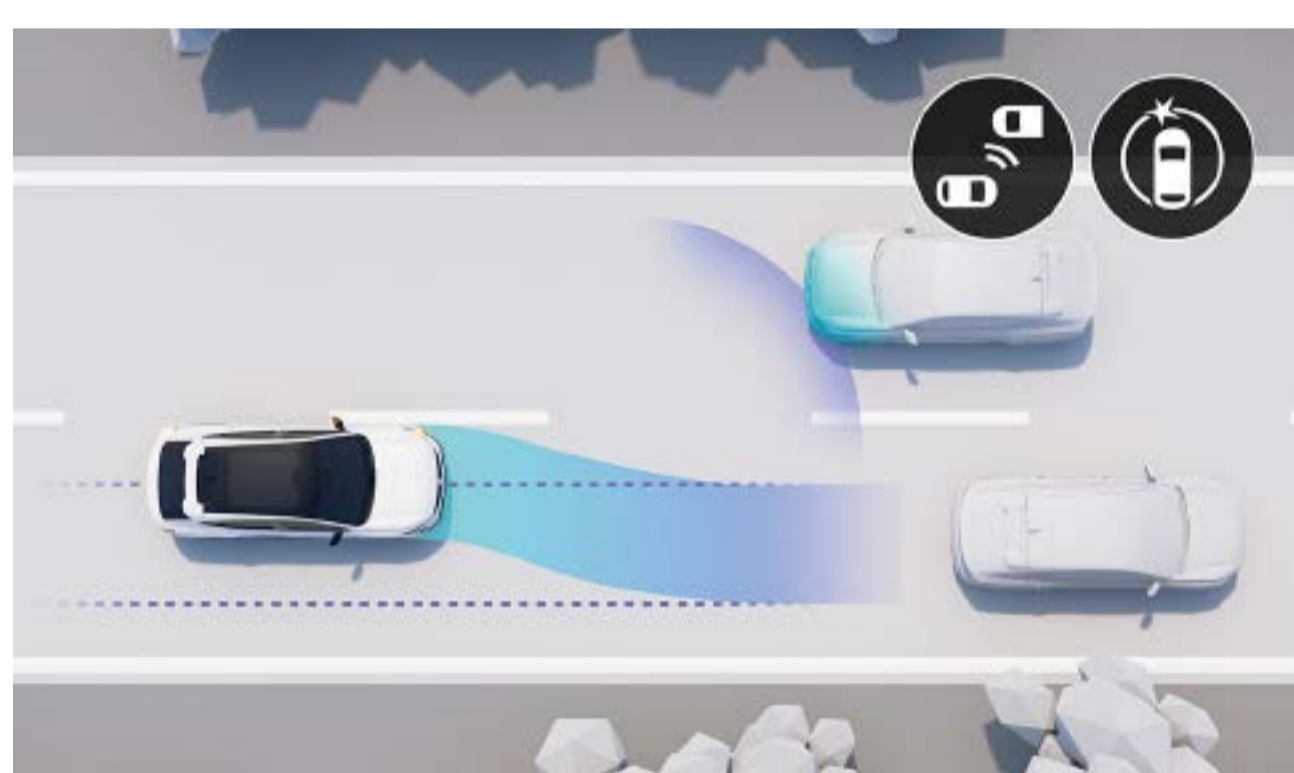

pimenurga hoiatussüsteem koos sõiduraja vahetamise assistendiga: auto hoiatab sind võimalikust kokkupõrkeohust sõidukiga, mis on sinust möödasõidul kui plaanid rida vahetada. Kokkupõrkeohu korral korrigeerib see automaatselt ja koheselt auto liikumistrajektoori.



automaatne hädapidurdussüsteem koos jalakäijate ja ratturite tuvastusfunktsiooniga: sõiduk tuvastab auto ees või küljelt lähenevad jalakäijad ja peatub ohu korral automaatselt. Linnas sõitmine pole kunagi olnud ohutum, ei päeval ega öösel.

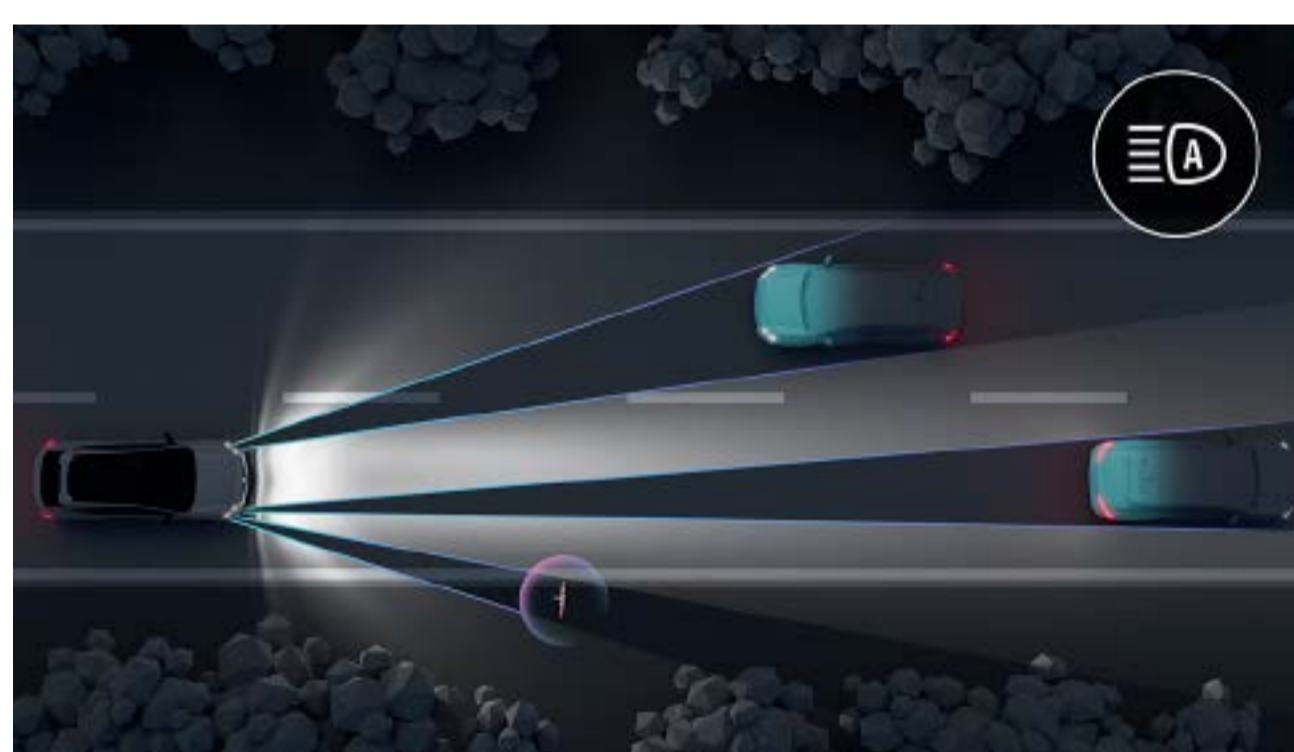

LED matrix vision esituled: süsteem kohandab automaatselt valgusvihu kuju vastavalt liikluse ja ilmastikuoludele, et vältida pimestamist ja parandada öist nähtavust.

juhiabisüsteemid

- active driver assist: kohanduv intelligentne püsikiirusehoidik* + sõiduraja hoidmise assistent
- 9,3" head-up displei
- mäeltstardiassistent
- ohutu pikivahe hoiatussüsteem
- haagise stabiilsuse assistent
- ennustav hübriidsõidusüsteem*
- kiirusepiiraja
- püsikiirusehoidik
- kohanduv püsikiirusehoidik
- intelligentne kohanduv püsikiirusehoidik*

tuled

- automaatne kaug- ja lähitulede lülitus
- leedtuled adaptive vision (koos integreeritud udutulede funktsiooniga)
- LED matrix vision esituled

parkimisabisüsteemid

- tagumised parkimisandurid
- eesmised parkimisandurid
- külgmised parkimisandurid
- tagurduskaamera
- 360° vaatega 3D-kaamera
- iseparkimissüsteem full park assist

ohutussüsteemid

- sõidurajalt lahkumise hoiatussüsteem
- reisijate ohutu väljumise hoiatussüsteem
- pimenurga hoiatussüsteem
- parkimiskohalt väljatagurdamise assistent
- sõiduraja hoidmise assistent
- pimenurga hoiatussüsteem koos sõiduraja vahetamise assistendiga
- sõiduraja hoidmise hädaabisüsteem
- automaatne hädapidurdussüsteem koos jalakäijate ja ratturite tuvastusfunktsiooniga
- aktiivne hädapidurdusassistentsüsteem koos vasakpöörde abifunktsiooniga (AEBS)
- automaatne hädapidurdussüsteem tagurdamisel
- liiklusmärkide tuvastussüsteem
- sõidukiiruse hoiatussüsteem koos liiklusmärkide tuvastussüsteemiga
- juhi väsimuse hoiatussüsteem

* tasuta 5-ks aastaks.

05. isikupärastamine

värvivalik



säravmust (mv)



kiltkivihall (mv)



leekpunane (mv)



pärlvalge (pm)



sommet sinine¹ (mv)

pm: pärlmuttervärv

mv: metallikvärv

¹ saadaval ainult esprit Alpine versioonile.

pildid on illustratiivsed. musta värvi katus on saadaval kõikide kere väridega, välja arvatud säravmust.

05. isikupärastamine

salongi disain



techno

- pehme vahuga kaetud armatuurlaud, meeleolulvalgustusega mattkroomi ilulistu ja grafiidi värvi ehtsast korgipuust dekoratiivelementidega
- ökonahast elementidega kombineeritud halli ja musta värvi tekstiilpolster



esprit Alpine

- pehme vahuga kaetud armatuurlaud, meeleolulvalgustusega mattkroomi ilulistu ja grafiidi värvi looduslikust kiltkivist dekoratiivelementidega
- ökonahast elementidega kombineeritud musta värvi Alcantara polster koos siniste õmblustega

05. isikupärastamine

veljed



**20" valueljed
sonic**



**20" valueljed
castellet**

05. isikupärastamine

lisavarustus



astmelauad

Täienda oma uue Renault Rafale jõulist siluetti astmelaudadega, mis mitte ainult ei lihtsusta ligipääsu katusel olevale lisavarustusele, vaid kaitsevad ka sõiduki välispinda väiksemate igapäevaste kriimustuste ja mürkide eest.



Tagaspoiler

Rõhuta oma auto sportkupee kerejoont, lisades pakiruumi luugile täiendava spoileri.



Ülimugavad tagaistmete peatugede padjad

Nendes on ühendatud kaasaegne disain, ideaalne peatugi ja ülim mugavus. Naudi reisimist esimeses klassis.



esprit Alpine tekstiilist põrandamatid

Sinu auto salongi põranda kaitseks on valikus suur hulk põrandamatte. Täienda oma auto sportlikku välimust eriliste esprit Alpine logoga põrandamattidega.



elektriliselt kokkuklapitav veokonks

100% elektriliselt kokku- ja lahtiklapitavat veokonksu saad juhtida pakiruumis asuva nupu abil. Selle sisse- ja väljaklappimine võtab aega vaid mõne sekundi – kokkuklapitult pole veokonksu näha, ning see ei mõjuta kuidagi su auto välimust.

05. isikupärastamine

mootorivalik

E-Tech full hybrid 200 hj

kütuseliik

full hybrid + pliivaba bensiin (E10)

maksimaalne võimsus kW EEC (hj) / pööretel (p/min)

147 (200) / 4500

maksimaalne pöördemoment Nm EEC / pööretel (p/min)

205 + 205 (mitteliidetav) / 1750

veoaku

tüüp

liitium-ioon

jõudlus

maksimaalne kiirus (km/h)*

175

kiirendus 0-100 km/h (s)

8,9

kiirendus 80-120 km/h (s)

5,8

*elektroniliselt piiratud

human first program on terviklik ohutusprogramm, mille on välja töötanud Renault koostöös teadlaste, ekspertide ja tuletõrjajatega.

kuna teeohutus puudutab kõiki liiklejaid, olgu selleks jalakäijad, ratturid või mootorsõidukijuhid, on Renault' human first programmi eesmärkideks:

- 1. ennetada õnnetusi, arendades turvavarustust ning täiustatud juhiabi- ja ohutussüsteeme**
kuni 36 täiustatud juhiabisüsteemi / üle 60 turvavarustuse elemendi / kuni 7 turvapatja / lasteistmete kinnitussüsteem (Isofix) / Renault Fix4sure lahendus / üle 2000 ohutusega seotud patendi registreeritud aastast 1970
- 2. õnnetuste haldamine tuletõrjajatega koostöös välja töötatud uuenduste abil**
QRescue / Fireman Access / üle 5000 tuletõrjuja on välja koolitatud viimase 10 aasta jooksul 17 riigis üle maailma / umbes 600 autot on annetatud aastas tuletõrjajate koolituseks
- 3. vähendada õnnetuste arvu ja nende raskusastet, investeerides jõuliselt teadus- ja arendustegevusse**
ohutusskoor / ohutustreener / võrguteenused / suurandmed / tehisintellektisüsteemid ja küberjulgeolek



Kasutusele on võetud kõik ettevaatusabinõud, tagamaks, et antud väljaanne on trükkimise ajal täpne ja ajakohane. See dokument on loodud, kasutades tootmiseelseid mudeleid ja prototüüpe. Vastavalt pideva tootearenduse poliitikale jätab Renault endale õiguse igal ajal muuta siin sisalduvaid ja selles kirjeldatud tehnilisi andmeid, sõidukeid ja tarvikuid. Info säärastest muudatustest edastatakse Renault' edasimüüjatele nii kiiresti kui võimalik. Teatud mudelid võivad erineda ja teatud seadmed ei pruugi olla saadaval (standardi, valiku või tarvikuna) sõltuvalt asukohariigist. Värskeima teabe saamiseks võtke palun ühendust oma lähima edasimüüjaga. Trükitehnilistel põhjustel võivad selles dokumendis toodud värvid veidi erineda tegelikest värvidest või siseviimistlusest. Kõik õigused on kaitstud. Käesoleva väljaande paljundamine ükskõik millises vormis ja mis tahes viisil, täielikult või osaliselt, on keelatud ilma Renault' eelneva kirjaliku loata.

Publicis – fotod: A. Doroszewicz, © Renault Marketing 3D-Commerce.
Mai 2024

RENAULT soovitab  **Castrol**